

Opaska limakowa

Typ GS

Charakterystyka:

GS to opaska rozci gni ta, cz sto wykorzystywana do produkcji wi kszcych opasek zaciskowych, m.in. do kanaów wylotowych gazu. Cechy produktu s takie same jak w przypadku standardowych opasek limakowych.

Opaska jest wytrzymała na oddziaływanie siły osiowej wynosz cej 3000 N lub wi cej.

Wyst puje w materiałach W2 i W4.

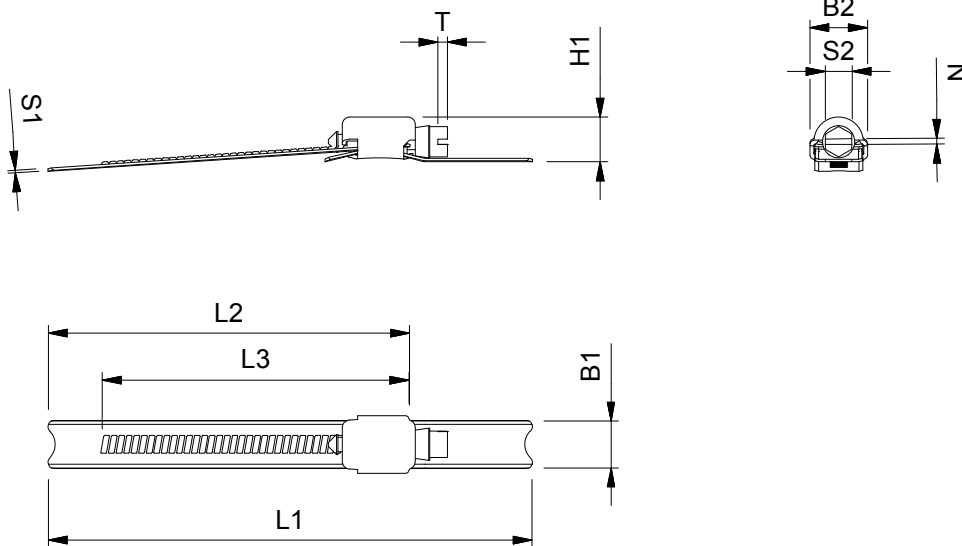
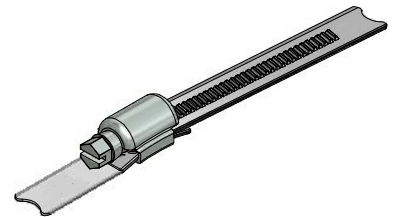

Clamp Name	Band width	Band thickness	Total length L1	length min. max.	Clamp band L2	Worm length L3	Wormdrive B2 max.	Housing H1 max.	Hexagon N	head S2	screw T	Tightening Torque AD	Breaking Torque PD
GS9	9	0,75	60	75	50	35	12,5	14	1,2	6	2	3 Nm	4 Nm
GS49	9,7	0,75	85	90	65	50	12,5	14	1,2	6	2	3 Nm	4 Nm
GS12	12,7	0,75	109	113	84.5	70	16	14	1,2	6	2	3 Nm	4 Nm

AD*= Maximum advised torque. PD**=Minimum test torque in Nm according to DIN 3017-1.